



SOCIÉTÉ DE DÉVELOPPEMENT DU COTON DU CAMEROUN CAMEROON COTTON DEVELOPMENT COMPANY

SODECOTON

AVIS D'APPEL D'OFFRES INTERNATIONAL OUVERT N° ⁰² /22/AOIO/SDCC/CIPM DU
16 FEV 2022 POUR LA FOURNITURE DE DEUX (02) LOTS DE CHAUSSETTES POUR L'EMBALLAGE
DES BALLE DE COTON A LA SODECOTON

1) Objet de l'appel d'offres

Le Directeur Général de la SODECOTON lance un Appel d'Offres International Ouvert pour la fourniture de deux (02) lots de chaussettes pour l'emballage des balles de coton à la SODECOTON.

2) Consistance de la fourniture

Les prestations objet du présent appel d'offres consistent en la fourniture de deux (02) lots de chaussettes pour l'emballage des balles de coton.

3) Délais de livraison

Les fournitures objet du présent appel d'offres devront être livrées en position rendu magasin transit SODECOTON à Garoua II dans un délai de 120 jours, pour chacun des lots, à compter de la date de notification de l'ordre de service de commencer les prestations.

4) Allotissement

Le présent Appel d'Offres, est lancé en deux (02) lots, répartis comme suit :

- Lot n° 1 : 550 000 chaussettes pour coffre de presse type 20" x 54" avec rabat en toile tissée et laminée en polypropylène haute ténacité de couleur verte
- Lot n° 2 : 250 000 chaussettes pour coffre de presse type 20" x 41" avec rabat en toile tissée et laminée en polypropylène haute ténacité de couleur verte.

5) Coûts prévisionnels

Les coûts prévisionnels toutes taxes comprises des opérations envisagées ont été évalués à l'issue des études préalables à 1 238 000 000 FCFA pour le lot 1 et 562 000 000 FCFA pour le lot 2.

6) Participation

La participation au présent Appel d'Offres est ouverte à toutes les entreprises ayant une parfaite connaissance en la matière.

7) Financement

Le financement est assuré par le budget de la SODECOTON de l'Exercice 2022.

8) Consultation du Dossier d'Appel d'Offres

Le Dossier d'Appel d'Offres peut être consulté aux heures ouvrables à la Direction Générale de la SODECOTON à Garoua B.P. 302 Tél. 222-27-10-80, E-mail : sodecoton@sodecoton.cm, fax: 222-27-20-68, à la Délégation de la SODECOTON de Yaoundé B.P. 304 Tél. 222-20-19-72 ou à la Délégation de la SODECOTON de Douala B.P. 1699 Tél. 233-42-46-03, dès publication du présent avis.

9) Acquisition du Dossier d'Appel d'Offres

Le Dossier d'Appel d'Offres peut être obtenu à la Direction Générale de la SODECOTON à Garoua B.P.302 Tél. 222-27-10-80, E-mail : sodecoton@sodecoton.cm, fax: 222-27-20-68, à la Délégation de la SODECOTON de Yaoundé B.P. 304 Tél. 222-20-19-72 ou à la Délégation de la SODECOTON de Douala B.P. 1699 Tél. 233-42-46-03 dès publication du présent avis, contre versement d'une somme non remboursable de 450 000 FCFA payable sur le compte n° 97568660001-28 ouvert auprès des 12 agences-BICEC ci-après au nom de " Compte Spécial CAS ARMP ". Il s'agit des agences de : Yaoundé, Agence Centrale, Douala Bonanjo, Buéa, Ebolowa, Dschang, Ngaoundéré, Maroua, Limbé, Bafoussam, Bamenda, Garoua, et Bertoua.

Développons durablement le septentrion

SOCIETE ANONYME MIXTE AVEC CONSEIL D'ADMINISTRATION AU CAPITAL DE 1 510 000 000 FCFA

Registre de Commerce & de Crédit Mobilier RC/GOU/2007/B/71 - N° contribuable: M057400000146H

Direction & Siège Social : B.P.302, Tél.: 222 27 10 80, Fax 222 27 17 27 GAROUA - E-mail : sodecoton@sodecoton.cm

Délégation de YAOUNDE : B.P. 304 - Tél & Fax : 222 20 19 72 - Délégation de DOUALA : B.P. 1699, Tél. & Fax : 233 42 46 03

Correspondant en FRANCE : GEOCOTON 29 Boulevard Raspail, 75007 Paris, France Tél : +33 (0) 1.45 02.03 03 - Fax : +33 (0) 1 45 02 03 00

Le soumissionnaire devra s'y rendre muni d'une copie ou photocopie de l'avis d'appel d'offres.

Lors du retrait du dossier, le soumissionnaire devra remettre une copie de son reçu de versement portant bien nom de l'entreprise, le nom du Maître d'Ouvrage et le numéro de l'appel d'offres.

10) Remise des offres

Les soumissions présentées sous forme reliée, rédigées en Français ou en Anglais, établies en six (06) exemplaires dont un (01) original et cinq (05) copies, marqués comme tels devront parvenir au plus tard le 22/03/2022 à 15 heures au Secrétariat de la Direction Générale de la SODECOTON à Garoua.

Les plis renfermant les soumissions seront contenus dans une enveloppe extérieure anonyme portant la mention :

AVIS D'APPEL D'OFFRES INTERNATIONAL OUVERT N° 021-2022-0000000000 /22/AOIO/SDCC/CIPM DU
POUR LA FOURNITURE DE DEUX (02) LOTS DE CHAUSSETTES POUR L'EMBALLAGE
DES BALLES DE COTON A LA SODECOTON

16 FEB 2022

« A N'OUVRIR QU'EN SEANCE DE DEPOUILLEMENT »

11) Cautionnement provisoire

Chaque soumissionnaire doit joindre à ses pièces administratives, une caution de soumission, établie par une banque de premier ordre ou un organisme financier agréés par le Ministère chargé des finances et dont la liste figure dans la pièce 12 du DAO, d'un montant égal à 24 760 000 FCFA pour le lot 1 et à 11 240 000 FCFA pour le lot 2 et valable pendant trente (30) jours au-delà de la date limite de validité des offres.

12) Recevabilité des offres

Les pièces du dossier administratif requises doivent être produites en originaux ou en copies certifiées conformes par le service émetteur ou autorité administrative compétente, sauf celles dont l'émission se fait en ligne, conformément aux stipulations du Règlement Particulier de l'Appel d'Offres. Elles doivent dater de moins de trois (03) mois ou avoir été établies postérieurement à la date de signature de l'avis d'appel d'offres.

Les banques étrangères qui délivreront des cautions de soumission dans le cadre de cet appel d'offres, devront avoir des correspondants dans le réseau des banques locales de premier ordre. Les banques locales formellement indiquées par les banques étrangères devront fournir un document signé établissant leur relation avec lesdites banques.

L'absence de la caution de soumission entraînera le rejet pur et simple de l'offre sans aucun recours.

13) Ouverture des plis

L'ouverture des plis sera effectuée en une seule phase par la Commission Interne de Passation des Marchés de la SODECOTON dans sa salle de réunion à la Direction Générale de la Société à Garoua le 22/03/2022 à partir de 16 heures.

Seuls les soumissionnaires qui le désirent peuvent assister à cette séance d'ouverture ou s'y faire représenter par une personne dûment mandatée et ayant une parfaite connaissance du dossier.

Un seul représentant par soumissionnaire sera admis en salle.

14) Critères d'évaluation

Pour la comparaison définitive des offres, les critères ci-après seront pris en compte :

14.1 Critères éliminatoires :

Il s'agit notamment :

- 1 De l'absence ou de la non-conformité d'une pièce administrative après le délai réglementaire accordé ;

Développons durablement le septentrion

SOCIETE ANONYME MIXTE AVEC CONSEIL D'ADMINISTRATION AU CAPITAL DE 1 510 000 000 FCFA
Registre de Commerce & de Crédit Mobilier RC/GOU/2007/B/71 - N° contribuable: M057400000146H
Direction & Siège Social : B.P. 302, Tél.: 222 27 10 80, Fax 222 27 17 27 GAROUA - E-mail : sodecoton@sodecoton.cm 2
Délégation de YAOUNDE : B.P. 304 - Tél & Fax : 222 20 19 72 - Délégation de DOUALA : B.P. 1699, Tél. & Fax : 233 42 46 03
Correspondant en FRANCE : GEOCOTON 29 Boulevard Raspail, 75007 Paris, France Tél : + 33 (0) 1 45 02 03 03 - Fax : + 33 (0) 1 45 02 03 00

- 2 De l'absence de la caution de soumission ;
- 3 Des fausses déclarations ou des pièces falsifiées ;
- 4 De l'absence des fiches techniques fournies par le fabricant ;
- 5 De la non-conformité des spécifications techniques majeures de la fourniture ci-après décrites :

LOT 1 : 550 000 chaussettes pour coffre de presse type 20" x 54"présentant les caractéristiques ci-après :

Caractéristiques de la matière

- Couleur verte
- Haute ténacité : bandelettes de polypropylène de résistance supérieure à 5,5 g par denier minimum ;
- Grammage : poids total 105g/m2 minimum, soit 75g pour la toile tissée et 30 g pour le laminage en P.E ;
- Le laminage sur une face (extérieure) devra être en polyéthylène avec traitement contre les U.V pendant au moins 1 600 heures selon norme EN 277 ;
- Dynamométrie : force de rupture de la chaîne et de la trame : 930 N minimum ;
- Les chaussettes sont pré-marquées sur deux faces suivant le schéma ci-joint ; les caractères sont de police « **BRITANNIC BOLD** » taille **190 (Word) avec code barre** ;
- Allongement à la rupture de la chaîne et de la trame : minimum 21%, suivant norme NF EN ISO 1393-1 ;
- Les chaussettes doivent être emballées dans des sacs PP, en lots de 200 unités et livrées en conteneurs au magasin transit SODECOTON Garoua II.

550000 chaussettes 20"X 54" avec rabat en toile tissée et laminée en polypropylène haute ténacité de couleur verte :

- Dimensions intérieures : hauteur 148 cm,
- Dimensions du fond : 54 cm X 77 cm,
- Dimensions du chapeau 90 cm X 70 cm, avec fermeture d'un côté.
- La chaussette doit être de préférence tubulaire sans couture longitudinale, Toutes les coutures seront en fil de coton ou de polypropylène de couleur verte.
- Le laminage en PE et la protection UV devront être fait sur la surface extérieure de la chaussette.

NB : Les codes-barres doivent avoir les caractéristiques suivantes :

- **Un code incrémentiel unique pour un emballage imprimé en quatre emplacements.**
- **Il y a deux impressions sur une face et deux impressions symétriques de l'autre côté aux mêmes emplacements. Les deux autres codes-barres sont sur la face opposée de celles représentées sur fig 1 et 2 ci-dessous. Cela fait quatre codes-barres dupliqués sur un sac.**
- **Il peut y avoir des numéros manquants dans la série.**
- **Les sacs en 20" x 54" (lot1) et en 20" x 41" (Lot2) ne doivent pas avoir de numéro en commun.**
- **Sans texte, avec répétition des chiffres en dessous du code-barres.**
- **Hauteur de 5cm x 10 cm pour les codes-barres bien lisibles.**

Développons durablement le septentrion

- Hauteur de 5 cmX10 cm pour les codes-barres bien lisible.

Exemple :

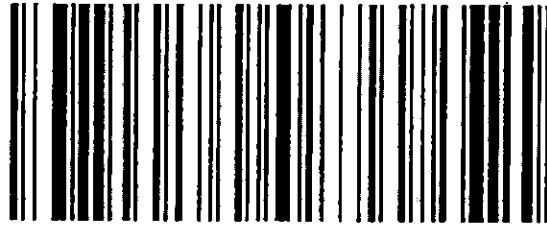

AANNNNNNSSSC

AA : l'année de commande (23 pour l'année 2023)

NNNNNNNN : le numéro de l'emballage de 1 à 9 999 999.

SSS : le numéro à l'usage du fabricant pour définir un lot de fabrication, s'il y'a pas d'usage de sa part mettre "000"

C : Clé de contrôle selon la norme EAN-13

Lecture des Code-barres compatible douchette 2D.

Les codes doivent être imprimés dans le sens vertical ou horizontal.

SCHEMA DE PRESENTATION (Lot 1)

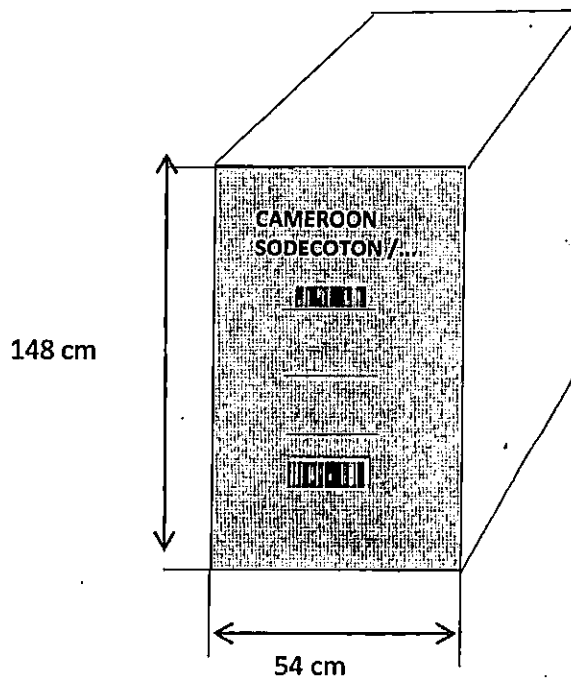

Développons durablement le septentrion

SOCIETE ANONYME MIXTE AVEC CONSEIL D'ADMINISTRATION AU CAPITAL DE 1 510 000 000 FCFA

Registre de Commerce & de Crédit Mobilier RC/GOU/2007/B/71 - N° contribuable; M057400000146H

Direction & Siège Social : B.P. 302, Tél.: 222 27 10 80, Fax 222 27 17 27 GAROUA - E-mail : sodecoton@sodecoton.cm 4

Délégation de YAOUNDE : B.P. 304 - Tél & Fax : 222 20 19 72 - Délégation de DOUALA : B.P. 1699, Tél. & Fax : 233 42 46 03

Correspondant en FRANCE : GEOCOTON 29 Boulevard Raspail, 75007 Paris, France Tél : + 33 (0) 1 45 02 03 03 - Fax : + 33 (0) 1 45 02 03 00

COTATION DE PRE MARQUAGE DE LA CHAUSSETTE 20"X54"

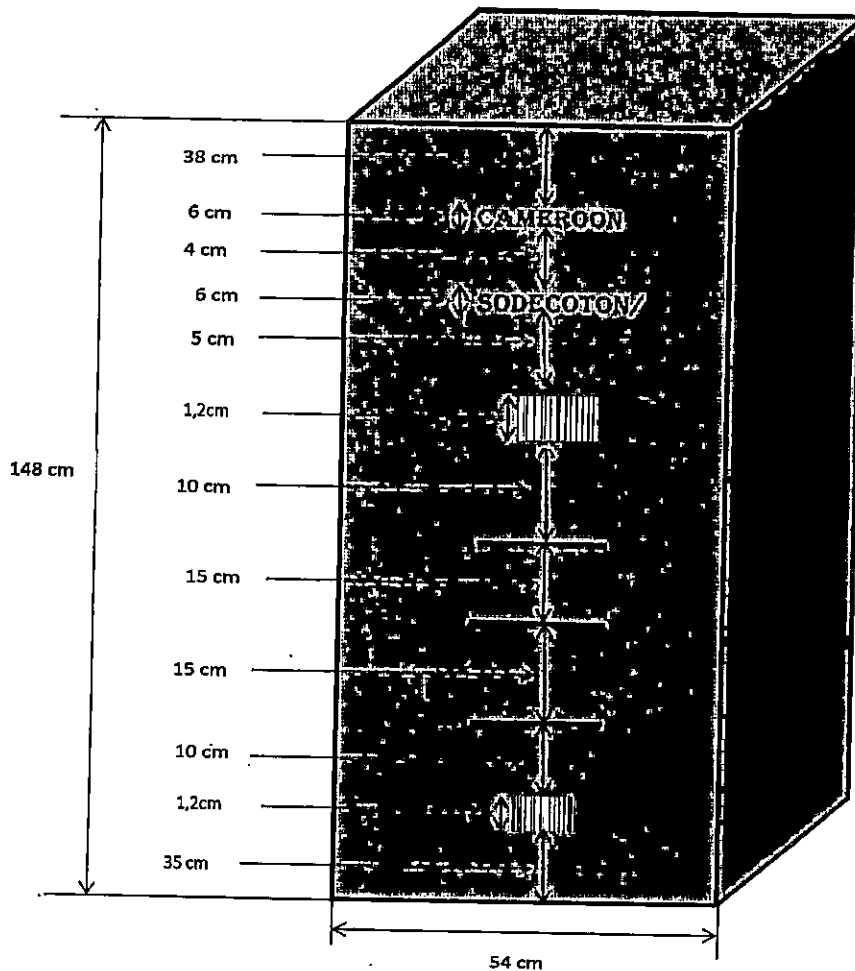

NB : Les offres sont accompagnées d'un lot d'échantillon de 05 emballages neufs pour test et vérification. Les emballages qui ne répondront pas aux critères de lecture de code-barres et aux spécificités techniques exigées seront rejetés.

LOT 2 : 250 000 chaussettes pour coffre de presse type 20" x 41" présentant les caractéristiques ci-après :

Caractéristiques de la matière

- Couleur verte
- Haute ténacité : bandelettes de polypropylène de résistance supérieure à 5,5 g par denier minimum ;
- Grammage : poids total 105g/m² minimum, soit 75g pour la toile tissée et 30 g pour le laminage en P.E ;
- Le laminage sur une face (extérieure) devra être en polyéthylène avec traitement contre les U.V pendant au moins 1 600 heures selon norme EN 277 ;
- Dynamométrie : force de rupture de la chaîne et de la trame : 930 N minimum ;
- Les chaussettes sont pré-marquées sur deux faces suivant le schéma ci-joint ; les caractères sont de police « **BRITANNIC BOLD** » taille 190 (Word) avec code barre ;

Développons durablement le septentrion

SOCIÉTÉ ANONYME MIXTE AVEC CONSEIL D'ADMINISTRATION AU CAPITAL DE 1 510 000 000 FCFA

Registre de Commerce & de Crédit Mobilier RC/GOU/2007/B/71 - N° contribuable: M057400000146H

Direction & Siège Social : B.P. 302, Tél.: 222 27 10 80, Fax 222 27 17 27 GAROUA - E-mail : sodccoton@sodccoton.cm

Délégation de YAOUNDE : B.P. 304 - Tél & Fax : 222 20 19 72 - Délégation de DOUALA : B.P. 1699, Tél. & Fax : 233 42 46 03

Correspondant en FRANCE : GEOCOTON 29 Boulevard Raspail, 75007 Paris, France Tél : + 33 (0) 1 45 02 03 03 - Fax : + 33 (0) 1 45 02 03 00

- Allongement à la rupture de la chaîne et de la trame : minimum 21%, suivant norme NF EN ISO 1393-1 ;
- Les chaussettes doivent être emballées dans des sacs PP, en lots de 200 unités et livrées en conteneurs au magasin transit SODECOTON Garoua II.

250 000 chaussettes 20" X 41" avec rabat en toile tissée et laminée en polypropylène haute ténacité de couleur verte :

- Dimension intérieure : hauteur 115 cm,
- Dimensions du fond : 53 cm X 93 cm,
- Dimensions du chapeau 97 cm X 76 cm, avec fermeture d'un côté.
- La chaussette doit être de préférence tubulaire sans couture longitudinale, Toutes les coutures seront en fil de coton ou de polypropylène de couleur verte.

NB : Les codes-barres doivent avoir les caractéristiques suivantes :

- Un code incrémentiel unique pour un emballage imprimé en quatre emplacements.
- Il y a deux impressions sur une face et deux impressions symétriques de l'autre côté aux mêmes emplacements. Les deux autres codes-barres sont sur la face opposée de celles représentées sur fig 1 et 2 ci-dessous. Cela fait quatre codes-barres dupliqués sur un sac.
- Il peut y avoir des numéros manquants dans la série.
- Les sacs en 20"x 54" (lot1) et en 20"x 41" (Lot2) ne doivent pas avoir de numéro en commun.
- Sans texte, avec répétition des chiffres en dessous du code-barres.
- Hauteur 05 cm X 10 cm pour les codes-barres bien lisible.

Exemple :



AANNNNNNSSSC

AA : l'année de commande (23 pour l'année 2023)

NNNNNNN : le numéro de l'emballage de 1 à 9 999 999.

SSS : le numéro à l'usage du fabricant pour définir un lot de fabrication, s'il y'a pas d'usage de sa part mettre "000"

C : Clé de contrôle selon la norme EAN-13

Lecture des Code-barres compatible douchette 2D.

Les codes doivent être imprimés dans le sens vertical ou horizontal.

Développons durablement le septentrion

SOCIETE ANONYME MIXTE AVEC CONSEIL D'ADMINISTRATION AU CAPITAL DE 1 510 000 000 FCFA

Registre de Commerce & de Crédit Mobilier RC/GOU/2007/B/71 - N° contribuable: M057400000146H

Direction & Siège Social : B.P. 302, Tél.: 222 27 10 80, Fax 222 27 17 27 GAROUA - E-mail : sodccoton@sodccoton.cm 6

Délégation de YAOUNDE : B.P. 304 - Tél & Fax : 222 20 19 72 - Délégation de DOUALA : B.P. 1699, Tél. & Fax : 233 42 46 03

Correspondant en FRANCE : GEOCOTON 29 Boulevard Raspail, 75007 Paris, France Tél : + 33 (0) 1 45 02 03 03 - Fax : + 33 (0) 1 45 02 03 00

SCHEMA DE PRESENTATION (Lot 2)

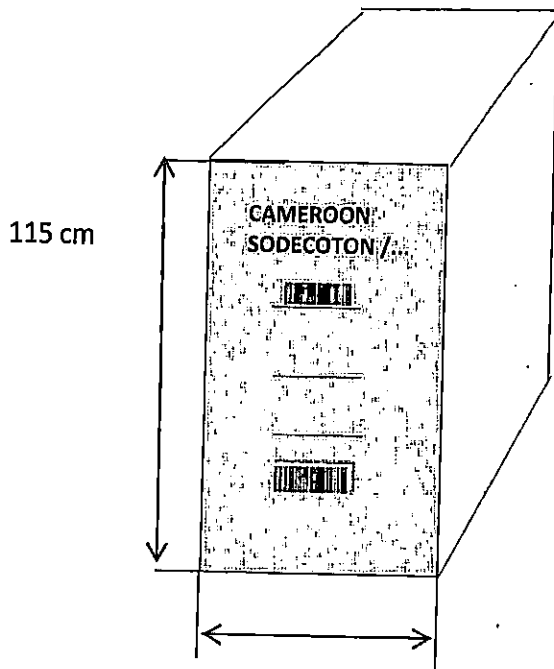

COTATION DE PRE MARQUAGE DE LA CHAUSSETTE 20''X 41''

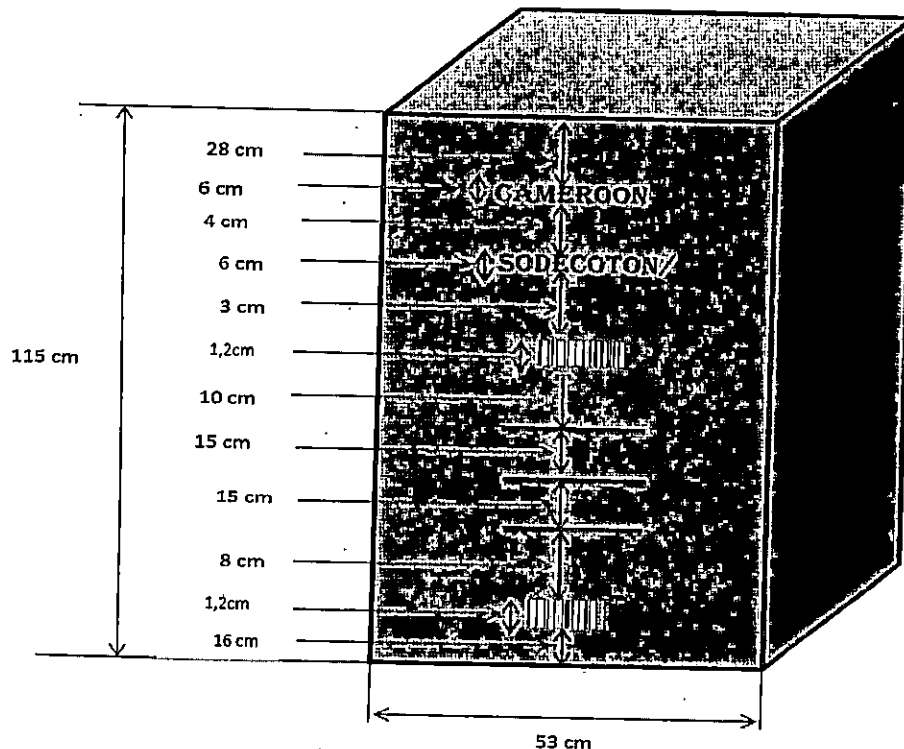

NB : Les offres sont accompagnées d'un lot d'échantillon de 05 emballages neufs pour test et vérification. Les emballages qui ne répondront pas aux critères de lecture de code-barres et aux spécificités techniques exigées seront rejetés.

Développons durablement le septentrion

SOCIETE ANONYME MIXTE AVEC CONSEIL D'ADMINISTRATION AU CAPITAL DE 1 510 000 000 FCFA

Registre de Commerce & de Crédit Mobilier RC/GOU/2007/B/71 - N° contribuable: M057400000146H

Direction & Siège Social : B.P. 302, Tél.: 222 27 10 80, Fax 222 27 17 27 GAROUA - E-mail : soddecoton@soddecoton.cm 7

Délégation de YAOUNDE : B.P. 304 - Tél & Fax : 222 20 19 72 - Délégation de DOUALA : B.P. 1699, Tél. & Fax : 233 42 46 03

Correspondant en FRANCE : GEOCOTON 29 Boulevard Raspail, 75007 Paris, France Tél : + 33 (0) 1 45 02 03 03 - Fax : + 33 (0) 1 45 02 03 00

- 6 De l'absence ou de la non-conformité des échantillons (cinq (05) échantillons par lot) ;
- 7 De l'absence d'un prix unitaire quantifié ;
- 8 Du non-respect de deux (02) critères essentiels ;
- 9 De la non-conformité du modèle de soumission ;
- 10 De l'obtention de moins de 80% à l'évaluation des critères essentiels.

En substance, ces critères sont résumés comme suit :

- . Critère n° 1A : Conformité des pièces du dossier administratif ;
- . Critère n° 1B : conformité des caractéristiques techniques majeures de la fourniture ci-dessus indiquées ; ainsi que dans la pièce N°5 du présent DAO
- . Critère n° 1C : conformité des pièces de l'offre financière, notamment, les prix unitaires quantifiés et le respect du modèle de soumission ;

14. 2 Critères essentiels

- . Critère n° 2A : Engagement du fabricant (production de la lettre d'engagement) ou d'un distributeur agréé comptant pour 30 % ; étant entendu que ledit distributeur présentera obligatoirement une copie de sa convention d'agrément du fabricant. **La pièce requise (lettre d'engagement) devra être en original ;**
- . Critère n° 2B : références du soumissionnaire comptant pour 30 %. Justifier d'au moins une livraison de fournitures similaires (sacs pp ou chaussettes) au cours des cinq dernières années à la SODECOTON ou ailleurs, y compris l'année en cours ;
- . Critère n° 2C : délais de livraison comptant pour 10 %. Respect des délais du DAO
- . Critère n° 2D : Capacité financière délivrée par une banque où le soumissionnaire est domicilié et au moins égale à **619 000 000 FCFA** pour le lot 1 et de **281 000 000 FCFA** pour le lot 2 comptant pour 15 % ;
- . Critère n° 2E : Chiffre d'Affaires moyen des exercices 2020, 2019 et 2018 au moins égal à **1 238 000 000 FCFA** pour le lot 1 et à **562 000 000 FCFA** pour le lot 2 ; comptant pour 15% (justifié par les bilans certifiés par des experts comptables).

L'évaluation de ces critères se fera de manière purement positive (oui) ou négative (non). Toute réponse négative (non) lors de l'examen des critères éliminatoires entraîne la disqualification de l'offre. Quant aux critères essentiels, un minimum de 80 % à leur évaluation sera requis pour être retenu pour la suite de la procédure.

14.3. Evaluation des offres financières

Seules les offres financières des soumissionnaires ayant présenté des dossiers administratif et technique conformes seront pris en compte pour la suite de l'analyse.

Pour la comparaison des offres, il sera considéré les coûts toutes taxes comprises en position rendu magasin transit SODECOTON à Garoua II.

15) Attribution

A l'issue de l'évaluation des offres, la commande sera attribuée, lot par lot, au soumissionnaire remplissant les capacités techniques et financières requises et présentant l'offre évaluée la moins disante. **Un soumissionnaire peut être attributaire des deux (02) lots.**

16) Durée et validité des offres

Il est précisé aux soumissionnaires qu'ils resteront engagés par leurs offres pendant une durée de cent vingt (120) jours à compter de la date limite fixée pour la remise des offres.

Développons durablement le septentrion

SOCIETE ANONYME MIXTE AVEC CONSEIL D'ADMINISTRATION AU CAPITAL DE 1 510 000 000 FCFA

Registre de Commerce & de Crédit Mobilier RC/GOU/2007/B/71 - N° contribuable: M057400000146H

Direction & Siège Social : B.P. 302, Tél.: 222 27 10 80, Fax 222 27 17 27 GAROUA - E-mail : sodecoton@sodecoton.cm 8

Délégation de YAOUNDE : B.P. 304 - Tél & Fax : 222 20 19 72 - Délégation de DOUALA : B.P. 1699, Tél. & Fax : 233 42 46 03



Correspondant en FRANCE : GEOCOTON 29 Boulevard Raspail, 75007 Paris, France Tél : + 33 (0) 1 45 02 03 03 - Fax : + 33 (0) 1 45 02 03 00

17) Renseignements complémentaires

Pour tout renseignement complémentaire, s'adresser au secrétariat de la Direction Générale de la SODECOTON Tél. 222 27 10 80, Email : sodecoton@sodecoton.cm, à la Délégation SODECOTON de Yaoundé B.P. 304, Tél/Fax. 222 20 19 72 ou à la Délégation SODECOTON de Douala B.P. 1699, Tél. et Fax. 233 42 46 03.

Copies :

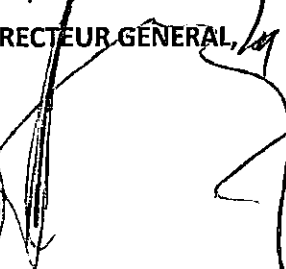
- MINMAP
- ARMP
- Maître d'Ouvrage
- Président CIPM
- Affichage

Garoua, le 16 FEV 2022
LE DIRECTEUR GÉNÉRAL,

MOHAMADOU BAYERO

Développons durablement le septentrion

SOCIETE ANONYME MIXTE AVEC CONSEIL D'ADMINISTRATION AU CAPITAL DE 1 510 000 000 FCFA

Registre de Commerce & de Crédit Mobilier RC/GOU/2007/B/71 - N° contribuable: M057400000146H

Direction & Siège Social : B.P. 302, Tél.: 222 27 10 80, Fax 222 27 17 27 GAROUA - E-mail : sodecoton@sodecoton.cm 9

Délégation de YAOUNDE : B.P. 304 - Tél & Fax : 222 20 19 72 - Délégation de DOUALA : B.P. 1699, Tél. & Fax : 233 42 46 03

Correspondant en FRANCE : GEOCOTON 29 Boulevard Raspail, 75007 Paris, France Tél : + 33 (0) 1 45 02 03 03 - Fax : + 33 (0) 1 45 02 03 00



SOCIÉTÉ DE DÉVELOPPEMENT DU COTON DU CAMEROUN
CAMEROON COTTON DEVELOPMENT COMPANY

SODECOTON

OPEN INTERNATIONAL INVITATION TO TENDER N° 02 /22/OIIT/SDCC/CIPM OF 16 FFV 2022
FOR THE SUPPLY OF TWO (02) BATCHES OF SOCKS FOR WRAPPING COTTON BALES TO
SODECOTON

1) subject of the invitation to tender

The General Manager of the SODECOTON launches an Open International Invitation to Tender for the realization of the operation indicated above.

2) Nature of services

The services to be provided for this invitation to tender consist to the supply of two (02) batches of socks for wrapping cotton bales to SODECOTON.

3) Deadline for deliveries

The services which form the subject of this invitation to tender will be delivered at Transit Storage of SODECOTON in Garoua II within 120 days, for each batch, from the notification date to begin the services.

4) Allotment

The present invitation to tender is launched in two (02) batches, subdivided as follows:

- Batch n° 1: 550 000 press box socks type 20" x 54";
- Batch n° 2: 250 000 press box socks type 20" x 41".

5) Estimated costs

The estimated costs include all taxes of the operations at the end of the previous studies are **1 238 000 000 FCAF** for batch 1 and **562 000 000 FCAF** for batch 2.

6) Participation

The invitation to tender is open to all enterprises having a perfect knowledge of the subject.

7) Financing

Financing is assured by the SODECOTON budget of 2022 financial year.

8) Consultation of Tender file

Tender files may be consulted, during working hours, at the Head office of SODECOTON in Garoua P.O. BOX. 302 Tel. 222-27-10-80, E - mail: sodecoton@sodecoton.cm, fax: 222-27-20-68, at the SODECOTON Delegation in Yaoundé P.O. BOX. 304 Tel. 222-20-19-72 or at the SODECOTON Delegation in Douala P.O. BOX. 1699 Tel. 233-42-46-03, as soon as this notice is published.

9) Acquisition of Tender file

The Tender files can be withdrawn during working hours at SODECOTON Head Office in Garoua Po. Box 302 Tel. : 222-27-10-80, Fax : 222-27-20-68, E-mail : sodecoton@sodecoton.cm, at the Delegation of SODECOTON in Yaounde Po Box 304 Tel. : 222-20-19-72 or at the Delegation of SODECOTON in Douala B.P. 1699 Tel. 233-42-46-03, after payment in cash of a nonrefundable sum of **450 000 CFAP** on the account n° **97568660001-28** open near any 12 agencies of BICEC hereafter on the name of "**Special account CASE ARMP**" : Yaounde Central Agency, Douala Bonanjo, Buea, Ebolowa, Dschang, Ngaoundéré, Maroua, Limbé, Bafoussam, Bamenda, Garoua, and Bertoua.

The tenderer should return provided himself of a copy or photocopy of the Tender notice.

At the moment of the Tender file withdrawal, the tenderer should give a copy of the payment receipt bearing well the name of the company, the name of the Contracting Authority and the number of the invitation to tender.

Développons durablement le septentrion

SOCIETE ANONYME MIXTE AVEC CONSEIL D'ADMINISTRATION AU CAPITAL DE 1 510 000 000 FCFA

Registre de Commerce & de Crédit Mobilier RC/GOU/2007/B/71 - N° contribuable: M057400000146H

Direction & Siège Social : B.P.302, Tél.: 222 27 10 80, Fax 222 27 17 27 GAROUA - E-mail : sodecoton@sodecoton.cm

Délégation de YAOUNDE : B.P. 304 - Tél & Fax : 222 20 19 72 - Délégation de DOUALA : B.P. 1699, Tél. & Fax : 233 42 46 03

Correspondant en FRANCE : GEOCOTON 29 Boulevard Raspail, 75007 Paris, France Tél : +33 (0) 1 45 02 03 03 - Fax : +33 (0) 1 45 02 03 00

10) Submission of offers

The tenders, presented in form connected and written in French or English, established in six (06) copies including one (01) original marked as such will have to arrive at the latest on 22/03/2022 at 3 PM at the secretariat of the Head office of SODECOTON in Garoua.

The folds containing the tenders should carry the inscription:

**OPEN INTERNATIONAL INVITATION TO TENDER N° 02/22/DIIT/SDCC/CIPM OF 16 FEB 2022
FOR THE SUPPLY OF TWO (02) BATCHES OF SOCKS FOR WRAPPING COTTON BALES TO SODECOTON
"TO BE OPENED ONLY DURING THE BID-OPENING SESSION."**

11) Bid bond

Each tenderer will join to his administrative parts a bid bond delivered by a first class bank or financial structure approved by the Ministry in Charge of Finances of Cameroun whose amount is fixed at 24 760 000 FCFA for lot 1 and 11 240 000 FCFA for lot 2 and valid for thirty (30) days beyond the deadline of the validity of the offers.

12) Admissibility of the offers

The other administrative documents required must be produced in original or true copies certified by the issuing service or competent administrative authority, except those whose emission is done online, in accordance with the Special Conditions of the invitation to tender. They must not be older than three months preceding the date of submission of bids or must not have been established after the signing of the tender notice.

Foreign banks which will issue bid bonds as part of this invitation to tender must have correspondents in the network of first-class local banks. Local banks formally indicated by foreign banks must provide a signed document establishing their relationship with said banks.

The absence of a bid bond will result in the simple rejection of the offer without any petition.

13) Opening of bids

The bids shall be opened in a single phase by the Internal Tender Board of SODECOTON in its meeting room at the Head office of the Society in Garoua on 22/03/2022 from 4 PM.

Only bidders can attend or be duly represented by a person of their choice having a perfect knowledge of the offer.

Only one representative per bidder will be admitted in room.

14) Evaluation Criteria

For the final comparison of the tenders, the criteria hereafter will be taken into account, these include:

14.1- Eliminary criteria:

- 1 Absence or non-compliance of an administrative document after the regular given deadline;
- 2 The absence of the bid bond;
- 3 The false declarations or forged documents
- 4 The absence of technical fact sheet provided by the manufacturer;
- 5 Non-compliance with the technical major specifications below:

Batch 1: 550,000 socks for press boxes type 20"x 54" with the following characteristics:

Material characteristics

- Green color
- High tenacity: strips of polypropylene with resistance greater than 5.5 g per denier minimum;
- Grammage: total weight 105g/m² minimum, i.e. 75g for the woven fabric and 30g for the P.E lamination;
- The lamination on one side (exterior) must be in polyethylene with treatment against U.V for at least 1,600 hours according to standard EN 277;

Développons durablement le septentrion

SOCIETE ANONYME MIXTE AVEC CONSEIL D'ADMINISTRATION AU CAPITAL DE 1 510 000 000 FCFA
Registre de Commerce & de Crédit Mobilier RC/GOU/2007/B/71 - N° contribuable: M057400000146H
Direction & Siège Social : B.P. 302, Tél.: 222 27 10 80, Fax 222 27 17 27 GAROUA - E-mail : sodccoton@sodccoton.cm 11
Délégation de YAOUNDE : B.P. 304 - Tél & Fax : 222 20 19 72 - Délégation de DOUALA : B.P. 1699, Tél. & Fax : 233 42 46 03
Correspondant en FRANCE : GEOCOTON 29 Boulevard Raspail, 75007 Paris, France Tél : + 33 (0) 1 45 02 03 03 - Fax : + 33 (0) 1 45 02 03 00

- Dynamometry: breaking force of the warp and weft: 930 N minimum;
- The socks are pre-marked on both sides according to the attached diagram; the characters are in "BRITANNIC BOLD" font: size 190 (Word) with barcode;
- Elongation at break of the warp and weft: minimum 21%, according to standard NF EN ISO 1393-1;
- The socks must be packed in PP bags, in batches of 200 units and delivered in containers to the transit store SODECOTON Garoua II.

550,000 20" X 54" socks with flap in woven canvas and laminated in high tenacity polypropylene in green color:

- Interior dimensions: height 148 cm,
- Bottom dimensions: 54 cm X 77 cm,
- Dimensions of the hat 90 cm X 70 cm, with closure on one side.
- The sock should preferably be tubular without longitudinal seams, All seams will be in cotton or polypropylene thread, green in color.
- PE lamination and UV protection should be done on the outer surface of the sock.

NB: Barcodes must have the following characteristics:

- A unique incremental code for packaging printed in four locations.
- There are two prints on one side and two symmetrical prints on the other side at the same locations. The other two barcodes are on the opposite side of those shown in fig 1 and 2 below. That's four duplicate barcodes on a bag.
- There may be missing numbers in the series.
- 20" x 54" (lot1) and 20" x 41" (lot2) bags must not have a common number.
- Without text, with repetition of numbers below the barcode.
- Height of 5cm X 10 cm for easily readable barcodes.

Example:



AANNNNNNSSSC

AA: year of order (23 for the year 2023)

NNNNNNN: the packaging number from 1 to 9,999,999.

SSS: the number used by the manufacturer to define a manufacturing batch, if there is no use on his part put "000"

C: Control key according to the EAN-13 standard

2D scanner compatible barcode reading.

Codes must be printed either vertically or horizontally.

Développons durablement le septentrion

SOCIETE ANONYME MIXTE AVEC CONSEIL D'ADMINISTRATION AU CAPITAL DE 1 510 000 000 FCFA

Registre de Commerce & de Crédit Mobilier RC/GOU/2007/B/71 - N° contribuable: M057400000146H

Direction & Siège Social : B.P. 302, Tél.: 222 27 10 80, Fax 222 27 17 27 GAROUA - E-mail : sodccoton@sodccoton.cm 12

Délégation de YAOUNDE : B.P. 304 - Tél & Fax : 222 20 19 72 - Délégation de DOUALA : B.P. 1699, Tél. & Fax : 233 42 46 03

Correspondant en FRANCE : GEOCOTON 29 Boulevard Raspail, 75007 Paris, France Tél : + 33 (0) 1 45 02 03 03 - Fax : + 33 (0) 1 45 02 03 00

DIAGRAM PRESENTATION (BATCH 1)

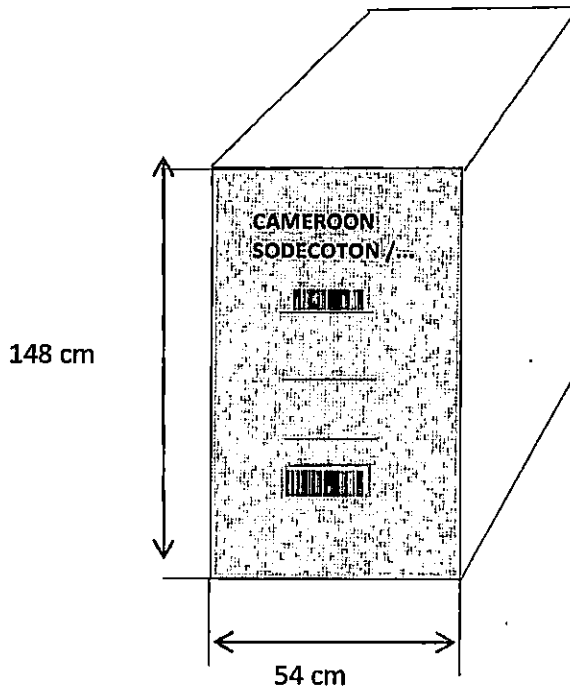

20"X54 " PRE MARKING QUOTATION

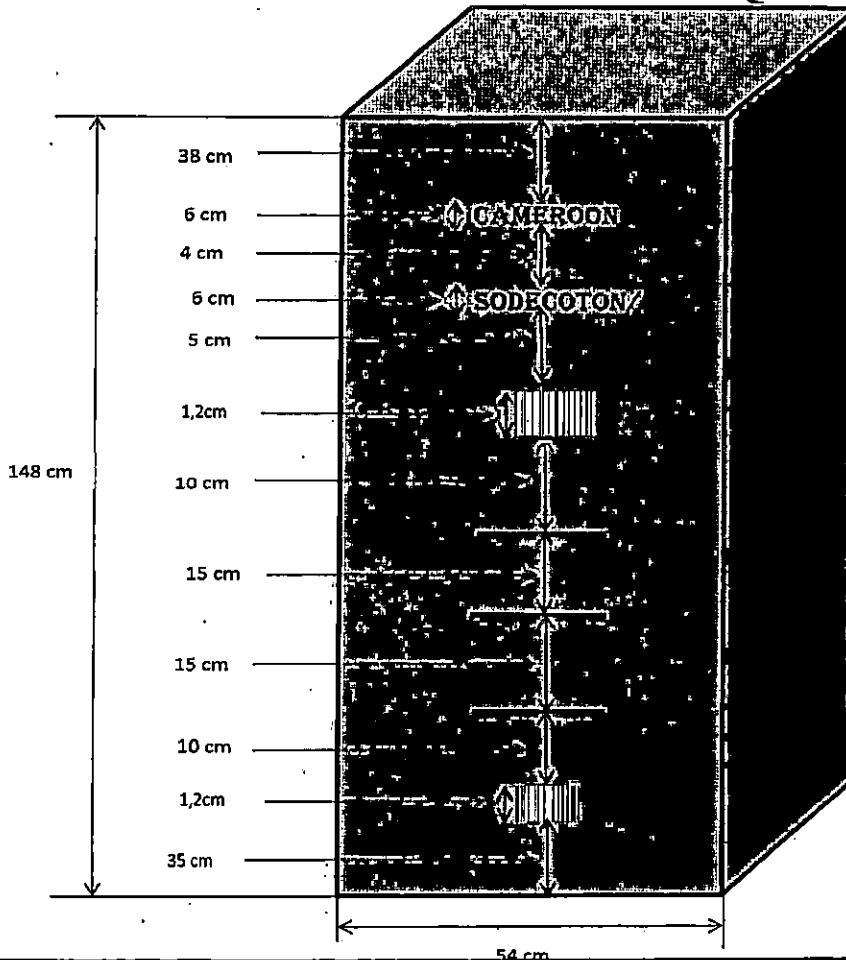

Développons durablement le septentrion

SOCIETE ANONYME MIXTE AVEC CONSEIL D'ADMINISTRATION AU CAPITAL DE 1 510 000 000 FCFA

Registre de Commerce & de Crédit Mobilier RC/GOU/2007/B/71 - N° contribuable: M057400000146H

Direction & Siège Social : B.P. 302, Tél.: 222 27 10 80, Fax 222 27 17 27 GAROUA - E-mail : sodecoton@sodecoton.cm 13

Délégation de YAOUNDE : B.P. 304 - Tél & Fax : 222 20 19 72 - Délégation de DOUALA : B.P. 1699, Tél. & Fax : 233 42 46 03

Correspondant en FRANCE : GEOCOTON 29 Boulevard Raspail, 75007 Paris, France Tél : +33 (0) 1 45 02 03 03 - Fax : +33 (0) 1 45 02 03 00

NB: The offers are accompanied by a sample batch of 05 new packaging for testing and verification. Packaging that does not meet the barcode reading criteria and the required technical specifications will be rejected.

Batch 2: 250,000 socks for press boxes type 20" x 54" with the following characteristics:

Material characteristics

Green color

- High tenacity: strips of polypropylene with resistance greater than 5.5 g per denier minimum;
- Grammage: total weight 105g/m² minimum, i.e. 75g for the woven fabric and 30g for the P.E lamination;
- The lamination on one side (exterior) must be in polyethylene with treatment against U.V for at least 1,600 hours according to standard EN 277;
- Dynamometry: breaking force of the warp and weft: 930 N minimum;
- The socks are pre-marked on both sides according to the attached diagram; the characters are in "BRITANNIC BOLD" font size 190 (Word) with barcode;
- Elongation at break of the warp and weft: minimum 21%, according to standard NF EN ISO 1393-1;
- The socks must be packed in PP bags, in batches of 200 units and delivered in containers to the transit store SODECOTON Garoua II.

250,000 socks 20" X 41" with flap in woven canvas and laminated in high tenacity polypropylene in green color:

- Interior dimension: height 115 cm,
- Bottom dimensions: 53 cm X 93 cm,
- Dimensions of the hat 97 cm X 76 cm, with closure on one side.
- The sock should preferably be tubular without longitudinal seams, all seams will be in cotton or polypropylene thread, green in color.

NB: Barcodes must have the following characteristics:

- A unique incremental code for packaging printed in four locations.
- There are two prints on one side and two symmetrical prints on the other side at the same locations. The other two barcodes are on the opposite side of those shown in fig 1 and 2 below. That's four duplicate barcodes on a bag.
- There may be missing numbers in the series.
- 20"x.54" (lot1) and 20"x.41" (lot2) bags must not have a number in common.
- Without text, with repetition of numbers below the barcode.
- Height 05 cm X 10 cm for easily readable barcodes.

Développons durablement le septentrion

SOCIETE ANONYME MIXTE AVEC CONSEIL D'ADMINISTRATION AU CAPITAL DE 1 510 000 000 FCFA
Registre de Commerce & de Crédit Mobilier RC/GOU/2007/B/71 - N° contribuable: M057400000146H
Direction & Siège Social : B.P. 302; Tél: 222 27 10 80, Fax 222 27 17 27 GAROUA - E-mail : sodccoton@sodccoton.cm 14
Délégation de YAOUNDE : B.P. 304 - Tél & Fax : 222 20 19 72 - Délégation de DOUALA : B.P. 1699, Tél. & Fax : 233 42 46 03
Correspondant en FRANCE : GEOCOTON 29 Boulevard Raspail, 75007 Paris, France Tél : + 33 (0) 1 45 02 03 03 - Fax : + 33 (0) 1 45 02 03 00

Example:



AANNNNNNNSSSC

AA: year of order (23 for the year 2023)

NNNNNNN: the packaging number from 1 to 9,999,999.

SSS: the number used by the manufacturer to define a manufacturing batch, if there is no use on his part put "000"

C: Control key according to the EAN-13 standard

2D scanner compatible barcode reading.

Codes must be printed either vertically or horizontally.

PRESENTATION DIAGRAM (BATCH 2)

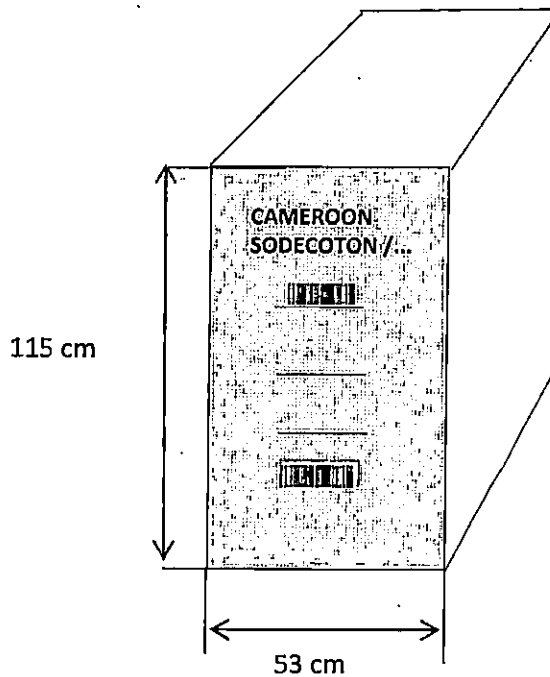

Développons durablement le septentrion

SOCIETE ANONYME MIXTE AVEC CONSEIL D'ADMINISTRATION AU CAPITAL DE 1 510 000 000 FCFA

Registre de Commerce & de Crédit Mobilier RC/GOU/2007/B/71 - N° contribuable: M057400000146H

Direction & Siège Social : B.P. 302, Tél: 222 27 10 80, Fax 222 27 17 27 GAROUA - E-mail : sodccoton@sodccoton.cm 15

Délégation de YAOUNDE : B.P. 304 - Tél & Fax : 222 20 19 72 - Délégation de DOUALA : B.P. 1699, Tél. & Fax : 233 42 46 03

Correspondant en FRANCE : GEOCOTON 29 Boulevard Raspail, 75007 Paris, France Tél : + 33 (0) 1 45 02 03 03 - Fax : + 33 (0) 1 45 02 03 00

20"X54 " PRE MARKING QUOTATION

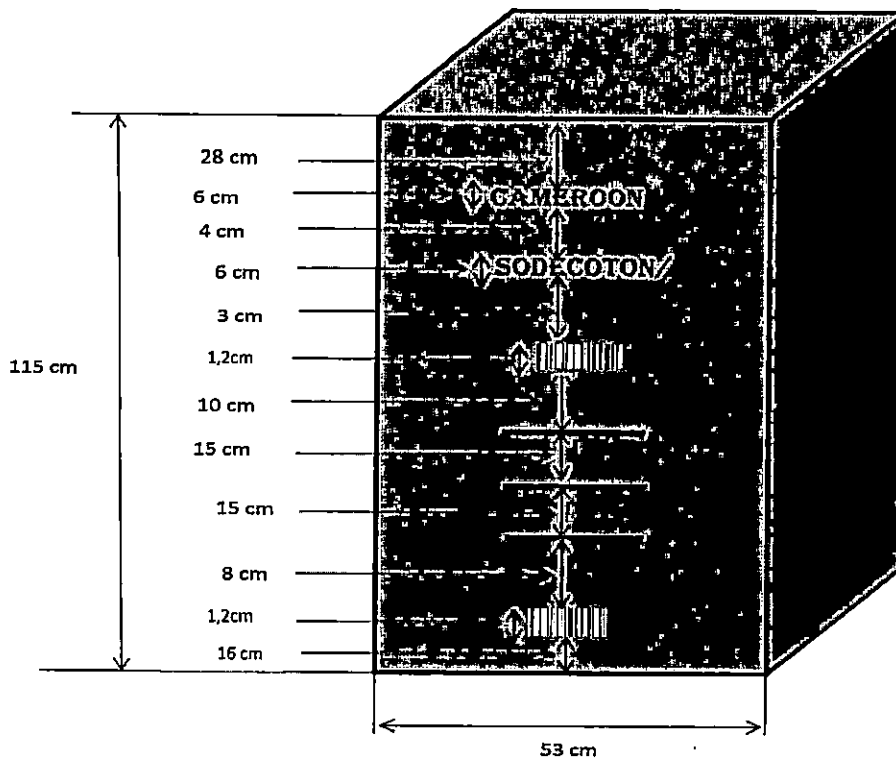

NB: The offers are accompanied by a sample batch of 05 new packaging for testing and verification. Packaging that does not meet the barcode reading criteria and the required technical specifications will be rejected.

- 6 The absence or non-compliance of samples (five samples by batch);
- 7 The absence of a quantified unit price;
- 8 Non-respect of two (2) essential criteria;
- 9 The non-compliance of the submission model;
- 10 The obtaining less than 80% to the evaluation of essential criteria;

In substance, these criteria are summarized in the following lines =

1- Eliminary criteria:

- . Criterion 1A: Compliance of administrative documents;
- . Criterion 1B: conformity of technical major specifications of the supply listed above and in the document N°5 of this tender file;
- . Criterion n° 1C: conformity of the parts of the financial offer, in particular, the quantified unit prices and the respect of the submission model;

14.2- Essential criteria

Criterion n° 2A: The manufacturer commitment or an authorized distributor, counting for 30 %; being understood that said distributor will necessarily present a copy of his agreement of approval from the manufacturer. **The required document (letter of commitment) should be in original;**

Criterion n° 2B: References of the tenderer. 30 %;

Criterion n° 2C: Deliveries periods. 10%;

Développons durablement le septentrion

SOCIETE ANONYME MIXTE AVEC CONSEIL D'ADMINISTRATION AU CAPITAL DE 1 510 000 000 FCFA

Registre de Commerce & de Crédit Mobilier RC/GOU/2007/B/71 - N° contribuable: M057400000146H

Direction & Siège Social : B.P. 302, Tél. : 222 27 10 80, Fax 222 27 17 27 GAROUA - E-mail : sodecoton@sodecoton.cm

Délégation de YAOUNDE : B.P. 304 - Tél & Fax : 222 20 19 72 - Délégation de DOUALA : B.P. 1699, Tél. & Fax : 233 42 46 03

Correspondant en FRANCE : GEOCOTON 29 Boulevard Raspail, 75007 Paris, France Tél : + 33 (0) 1 45 02 03 03 - Fax : + 33 (0) 1 45 02 03 00

Criterion n ° 2D: Financial capacity issued by a bank where the tenderer is domiciled and at least equal to **619 000 000 FCFA** for the

batch 1 and to **281 000 000 FCFA** for the batch 2; counting for 15%

Criterion 2E: Average turnover for the 2020, 2019 and 2018 years at least equal to **1 238 000 000 FCFA** for the batch 1 and **562 000 000 FCFA** for the batch 2; counting for 15% (Justified by balance sheets certify by accountants)

The evaluation of these criteria will be positive (yes) or negative (no). Any negative response (no) during the examination of the eliminatory criteria will disqualify the tender. For the essential criteria, a minimum of 80 % will be necessary to be retained for the next step.

14.3- Evaluation of financial bid

Only bidders which have presented compliant administrative and technical bids will be retained for the assessment of their financial offers.

For the comparison of the offers, it will be considered the costs all taxes included.

15) Award

The award will be done, batch by batch, on the basis of the lowest bid, to the tenderer fulfilling the technical and financial conditions required. **One tenderer can be awarded the two (02) batches.**

16) Validity of the tenders

Bidders will remain committed to their offers for one hundred and twenty (120) days from the deadline set for the submission of tenders.

17) Complementary informations

Complementary information may be obtained during working hours at the secretariat of the SODECOTON Head Office in Garoua Po. Box 302 Tel.: 222-271-080, Fax: 222-272-068, E-mail: sodecoton@sodecoton.cm. at the SODECOTON Delegation in Yaoundé Po. Box. 304, phone & Fax. 222 201 972, or at the SODECOTON Delegation in Douala Po. Box 1699, phone & Fax. 233 424 603.

Copies:

- MINMAP
- ARMP
- Project Owner
- Chairpersons
- Display.

Garoua, on 16 FEB 2022

THE GENERAL MANAGER



MOHAMADOU BAYERO

Développons durablement le septentrion

SOCIETE ANONYME MIXTE AVEC CONSEIL D'ADMINISTRATION AU CAPITAL DE 1 510 000 000 FCFA

Registre de Commerce & de Crédit Mobilier RC/GOU/2007/B/71 - N° contribuable: M057400000146H

Direction & Siège Social : B.P. 302, Tél.: 222 27 10 80, Fax 222 27 17 27 GAROUA - E-mail : sodecoton@sodecoton.cm

Délégation de YAOUNDE : B.P. 304 - Tél & Fax : 222 20 19 72 - Délégation de DOUALA : B.P. 1699, Tél. & Fax : 233 42 46 03

Correspondant en FRANCE : GEOCOTON 29 Boulevard Raspail, 75007 Paris, France Tél : + 33 (0) 1 45 02 03 03 - Fax : + 33 (0) 1 45 02 03 00